



## CARROS ELEVADORES

### GOLIA EVO 280KG **NOVEDAD**

Peso máximo: 280kg

Accionamiento manual o mediante taladro-destornillador (sistema patentado).

Permite desmontar los 4 pies reduciendo el ancho a solo 77x53 cm haciendo posible el paso a través de la puerta, pero también el transporte en vehículos y camiones pequeños.

Altura 3.240mm	<b>3500TS</b>
Altura 4.450mm	<b>4500TS</b>

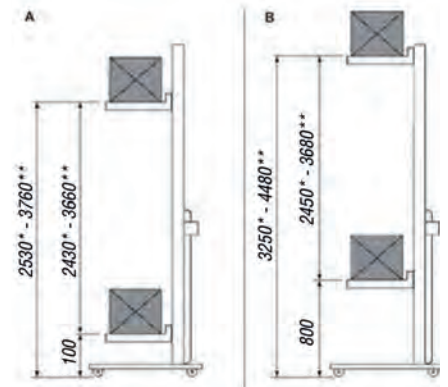
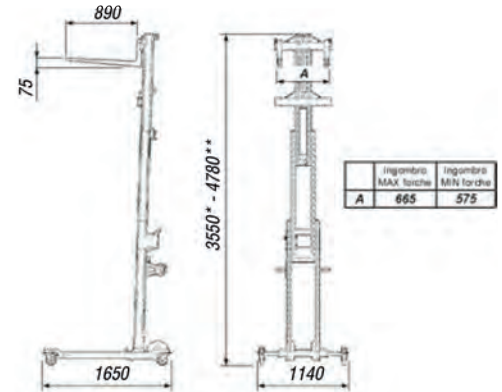
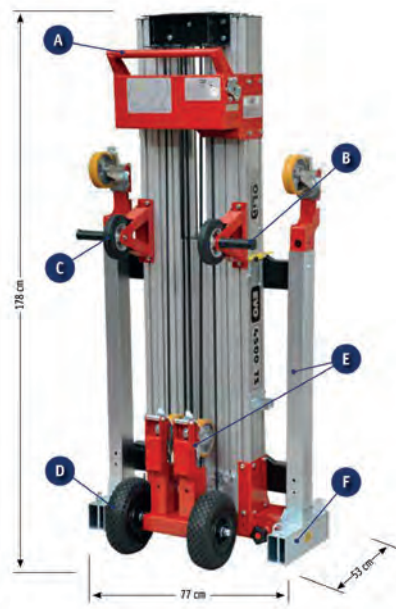

**SLIMGLASS** **NOVEDAD**

Peso máximo: 140kg  
 Altura: 2400mm  
 Gracias a sus solo 67 Kg., es nuestro carro para vidrio más pequeño y liviano, pero de todos modos es capaz de levantar hojas de máximo 140 Kg.

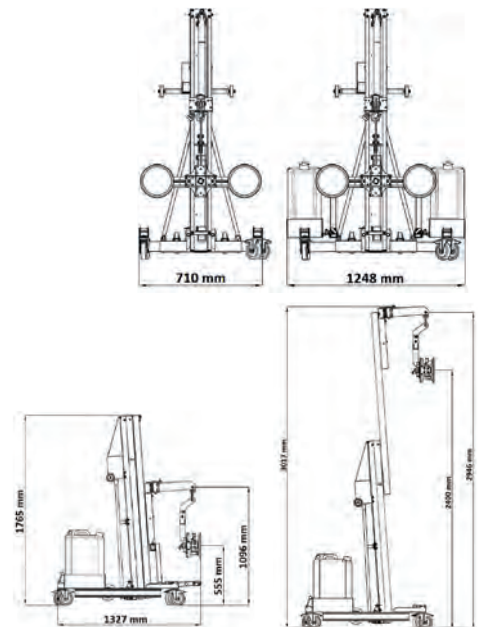

**GOLIA BULL** **NOVEDAD**

Peso máximo: 500 kg  
 Altura: 3900mm  
 Golia Bull puede levantar hojas de vidrio y marcos de ventanas de hasta 500 kg. y 3,90m. de altura pero con una estructura (76x84x174 cm) y un peso tan reducido y ligero que podemos cargarlo y descargarlo (también en una pequeña furgoneta) sin grúas pero con sólo 2 personas.  
 Sistema de elevación patentado que prevé el uso de un taladro de batería.

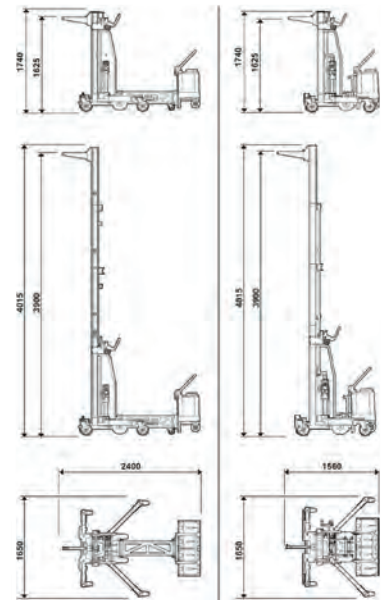

**GOLIA MAGNUM** **NOVEDAD**

Peso máximo: 500 Kg  
 Altura: 4800 mm  
 El nuevo y exclusivo GOLIA MAGNUM es capaz de manipular y levantar hojas de vidrio hasta un peso máximo de 500 kg y una altura máxima de 4,80 m. pero con una estructura (76x84x174 cm).  
 El ascenso y descenso de la carga es motorizado y alimentado por un sistema con baterías de 24V que garantiza una larga autonomía de trabajo.

